

№ КАТ. **111**

ЗАДВИЖКА
С ОБРЕЗИНЕННЫМ
КЛИНОМ РЕЗЬБОВАЯ GW/GW

СТР.
1/2



ПРИМЕНЕНИЕ

Системы водоснабжения и другие химически инертные жидкости.

КОНСТРУКТИВНЫЕ ОСОБЕННОСТИ

- диапазон диаметров DN25 - DN50
- корпус - высокопрочный чугун EN GJS-500-7
- шпиндель холоднокатаный из нержавеющей стали
- уплотнение шпинделя - уплотнительные кольца
- клин - латунный, полностью вулканизированный резиной EPDM
- полный проход
- защитный колпак, защищающий от загрязнения
- винты крышки - нержавеющая сталь, для предохранения от самоотвинчивания залиты специальной массой
- антикоррозионная защита – эпоксидное покрытие RAL5005, мин. 250 мкм

ТЕХНИЧЕСКИЕ ПАРАМЕТРЫ/СТАНДАРТЫ

- строительная длина в соответствии с рисунком
- материал в соответствии с PN-EN 1563
- номинальное давление PN10/PN16
- резьбовое соединение в соответствии с PN-EN ISO 228-1
- уплотнение в соответствии с PN-EN 681-1
- диапазон температур: -10°C / +70°C



Мы оставляем за собой право на конструктивные изменения изделия в соответствии с нормами, если они связаны с техническим прогрессом

17
ver: 01|2019

www.domex-group.com

DOMEX Sp. z o.o.

NIP: 8821866503
REGON: 0000075395

Секретариат
Т +48 74 62 62 800

Отдел продаж,
Т +48 74 62 62 823-826

58-200 Дзержонюв
Пешицкая 11

Уставной капитал:
629100 zł

domex@domex-group.com

handlowy@domex-group.com

СТР.
2/2

ЗАДВИЖКА
С ОБРЕЗИНЕННЫМ
КЛИНОМ РЕЗЬБОВАЯ GW/GW

№ КАТ. 111

МАТЕРИАЛЫ И РАЗМЕРЫ

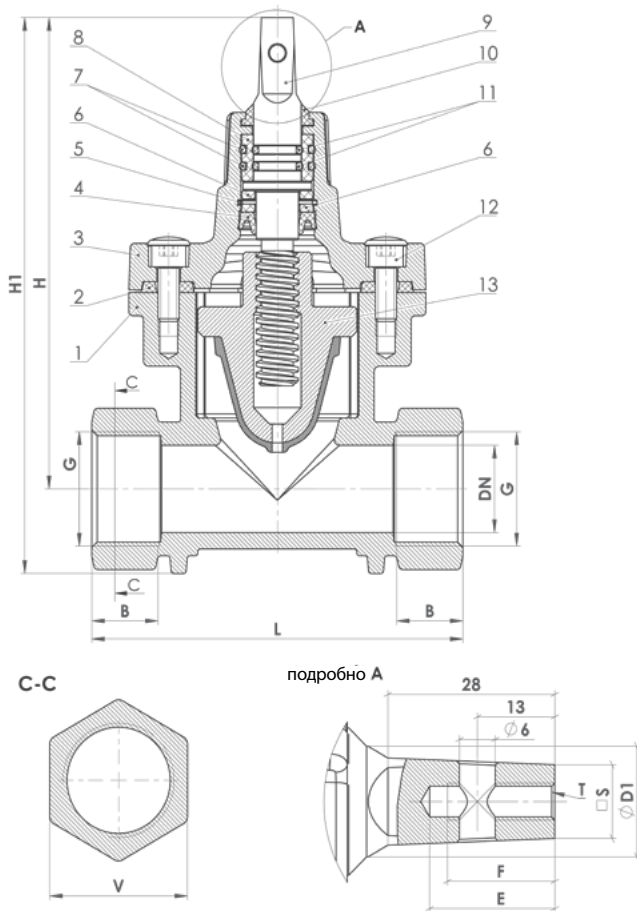

Поз.	Деталь	Материал	Стандарт
1	Корпус	EN GJS-500-7	PN-EN 1563
2	Уплотнение крышки	EPDM	PN-EN 681-1
3	Крышка	EN GJS-500-7	PN-EN 1563
4	Уплотнение манжетное	EPDM	PN-EN 681-1
5	Стопорное кольцо Segera	Сталь нержавеющая	DIN 471
6	Уплотняющая прокладка	Poliamid (PA)	PN-EN ISO 1874-1
7	О-образное кольцо 1	EPDM	PN-EN 681-1
8	Втулка	Poliamid (PA)	PN-EN ISO 1874-1
9	Шпindelь вальцованный	1.4021 (2H13)	PN-EN 10088-1
10	Защитное уплотнение «пыльник»	EPDM	PN-EN 681-1
11	Кольцо уплотнительное 2	EPDM	PN-EN 681-1
12	Винт	1.4301 (0H18N9)	PN-EN ISO 4762
13	Клин	CW617N + EPDM	PN-EN 12164 PN-EN 681-1

DN	ØD1 [мм]	L [мм]	H [мм]	H1 [мм]	G	F [мм]	E [мм]	B [мм]	S [мм]	T	V [мм]	Вес [кг]
25	18	120	163	188	1	16	21	24	12	M6	44	2,0
32	18	140	171	203	5/4"	16	21	25	12	M6	52	2,7
40	20	145	196	239	6/4"	16	21	25	14	M6	60	3,5
50	20	160	216	266	2"	16	21	25	14	M6	70	4,5